

## FocusAP 自动化设备系列

### Lens自动包装设备



#### 产品特点

- 通过机械手自动拾取Lens，并放置到指定包装盒的指定位置
- 操作过程中无接触通光区，避免二次污染
- 视觉自动识别包装盒丝印网格实现精准放置

#### 主要应用

- 自动化拾取与放置

#### 尺寸图 (mm)

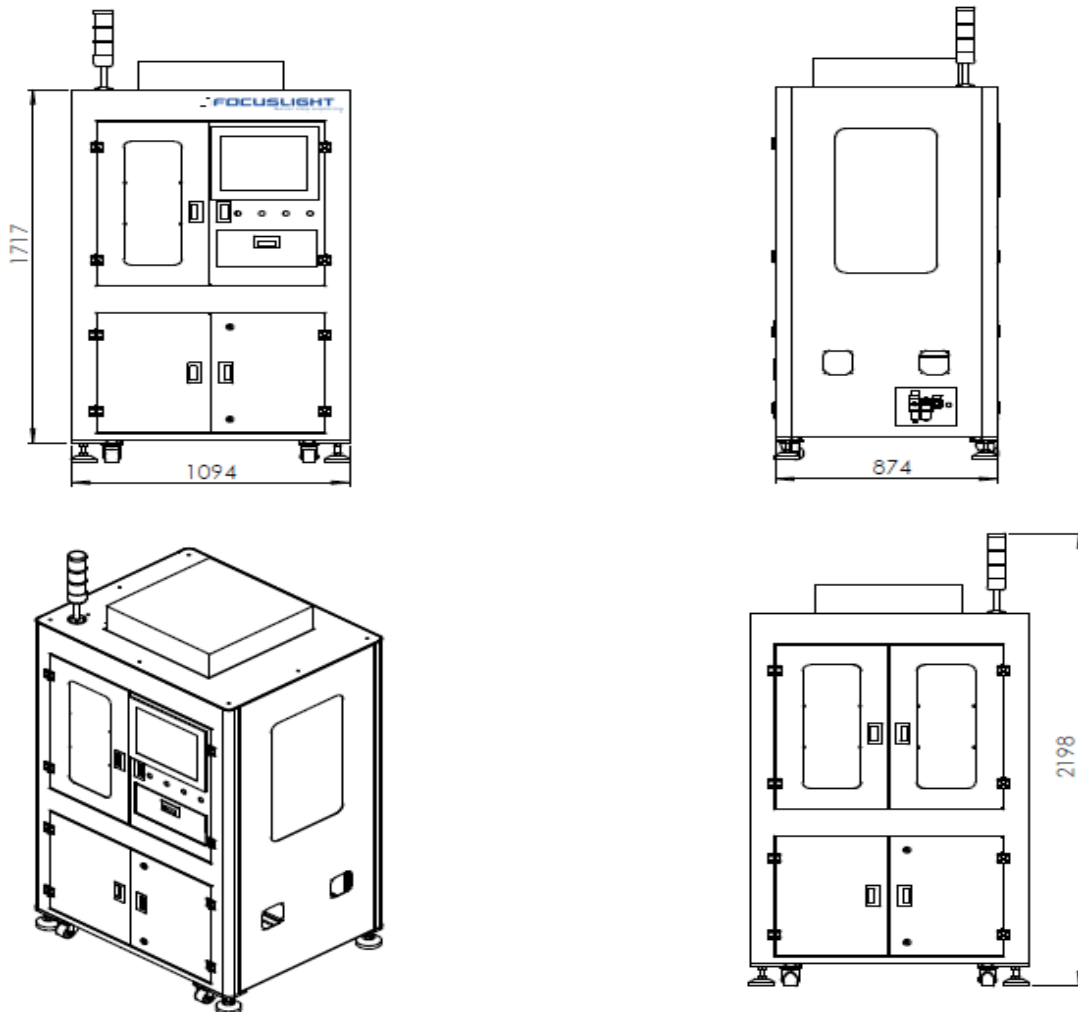

注: 结构图仅供参考。如有其他特殊要求，请及时与我们联系。

## 规格参数

### 产品代码

产品型号 FL-AP-LOAD-LENS

基本参数	单位	值
尺寸（宽 x 深 x 高）	mm	1100 x 900 x 1720
重量	kg	< 600

### 主要参数

生产节拍 s/pcs TT = 3.5

### 测试能力

单次上料数量	pcs	800
下料区包装盒数量	pcs	12
设备故障率		≤ 1%
换线时间	min	≤ 15
夹取崩边率		≤ 0.5%
视觉分辨率	mm	0.053 (拾取)
运动速度	mm/s	1100
定位精度	mm	± 0.02

### 软件

系统软件 自动识别包装盒及包装盒中网格的位置并将Lens准确放置到指定位置

### 通讯接口

计算机连接方式 GPIB USB2.0 RS232

### 电气参数

系统电源 AC 220V / 50Hz

### 保护

报警保护 具有声光报警、紧急停机、安全门管理，权限管理、漏电保护、静电消除及设备维护提醒等功能